

$R_z 40 / (\checkmark)$

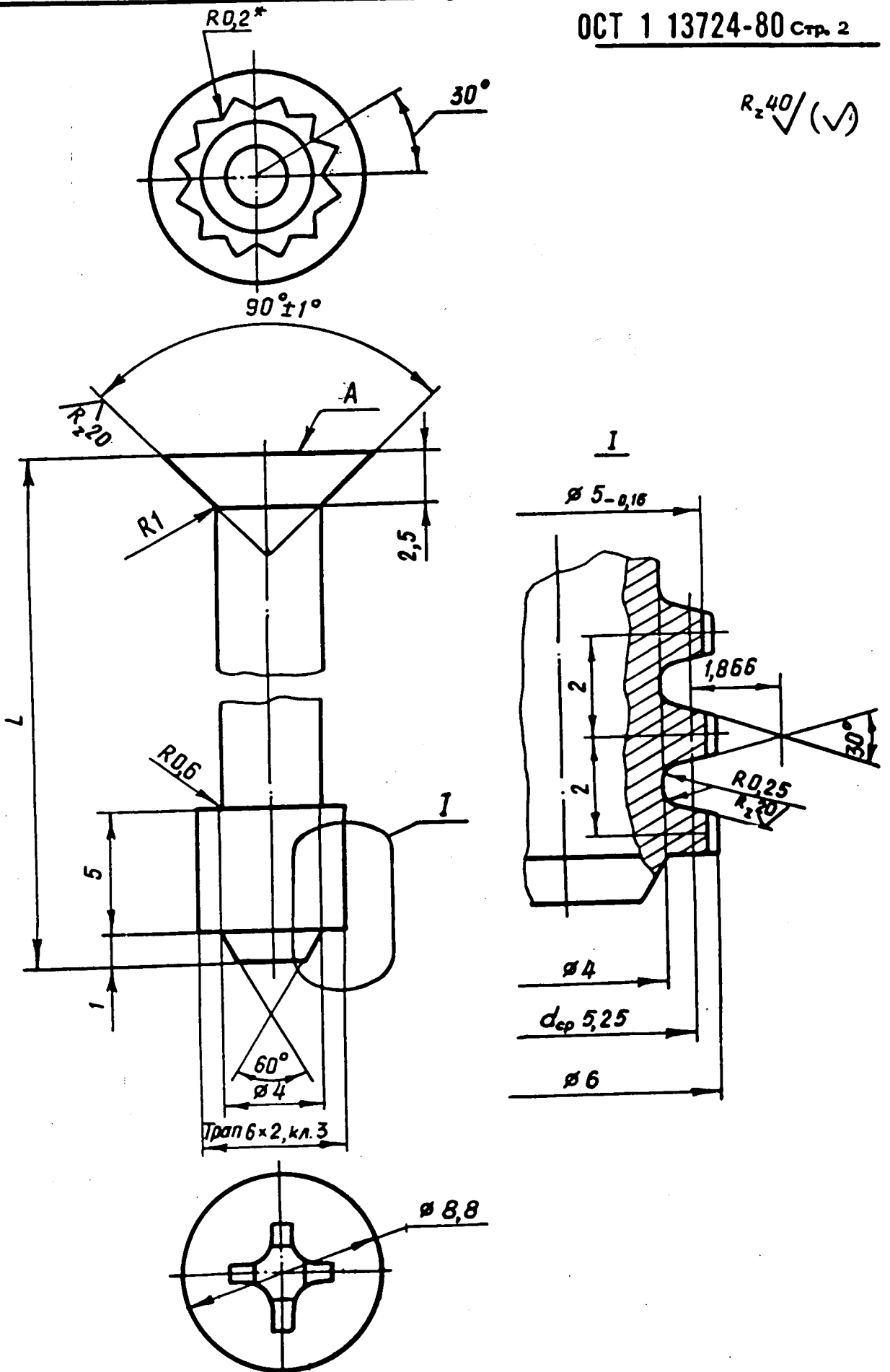

* Размер для справок.

№ 131.
№ 133.

Ив. № дубляжета
Ив. № водопивка

Типо-размер	Покры-тие	Код ОКП	L, мм	Масса 100 шт., кг
1	Кд9	75 9527 8401 05	17	0,215
	Х9	75 9527 8413 01		
2	Кд9	75 9527 8402 04	19	0,235
	Х9	75 9527 8414 00		
3	Кд9	75 9527 8403 03	21	0,255
	Х9	75 9527 8415 10		
4	Кд9	75 9527 8404 02	23	0,275
	Х9	75 9527 8416 09		
5	Кд9	75 9527 8405 01	25	0,295
	Х9	75 9527 8417 08		
6	Кд9	75 9527 8406 00	27	0,315
	Х9	75 9527 8418 07		
7	Кд9	75 9527 8407 10	30	0,343
	Х9	75 9527 8419 06		
8	Кд9	75 9527 8408 09	32	0,363
	Х9	75 9527 8420 02		
9	Кд9	75 9527 8409 08	34	0,383
	Х9	75 9527 8421 01		
10	Кд9	75 9527 8410 04	36	0,403
	Х9	75 9527 8422 00		
11	Кд9	75 9527 8411 03	38	0,423
	Х9	75 9527 8423 10		
12	Кд9	75 9527 8412 02	40	0,450
	Х9	75 9527 8424 09		

2. Материал: сталь 30ХГСА ТУ 14-1-950-74.

3. Термическая обработка: НРС 34 . . . 39, группа контроля 4.
ОСТ 1 00021-78.

4. Допуски на трапецидальную резьбу - по ГОСТ 9562-60.

5. Крестообразный шлиц винта - по ГОСТ 10753-64.

6. Неуказанные предельные отклонения размеров - по 722АТ.

7. Покрытие^а:

Кд9.окс.фос.гфж;

Х9 полировать поверхность А, остальное Кд9.окс.фос.гфж.

^а По действующему в отрасли документу.

№ взм.

№ взм.

№в. № дубликата

№в. № свидетельства

Коды покрытий - по ОСТ 1 00330-79:

Кд9.окс.фос.гфж - 20.4, Х9.окс.фос.гфж - 76.4.

8. Маркировать обозначение и клеить окончательную приемку на бирку.

9. Технические условия - по ОСТ 1 00973-80.

Пример наименования и обозначения винта типоразмера 1 с покрытием Кд9.окс.фос.гфж

Винт 1-20.4-ОСТ 1 13724-80;

То же, с покрытием Х9.окс.фос.гфж

Винт 1-76.4-ОСТ 1 13724-80

ПЕРЕЧЕНЬ ОБОЗНАЧЕНИЙ ССЫЛОЧНОЙ ДОКУМЕНТАЦИИ,
ИСПОЛЬЗУЕМОЙ В СТАНДАРТЕ

ГОСТ 9562-60,

ОСТ 1 00973-80,

ГОСТ 10753-64,

ТУ 14-1-950-74,

ОСТ 1 00021-78,

722АТ.

ОСТ 1 00330-79,

№ 231.
№ 239.

Изм. № дубликата
Изм. № издания -

ЛИСТ РЕГИСТРАЦИИ ИЗМЕНЕНИЯ

№ ИЗМ.	Номера страниц				Номер "Изм. об ИЗМ."	Подпись	Дата	Срок введения изменения
	ИЗМЕ- НЕННЫХ	ЗАМЕ- НЕННЫХ	НОВЫХ	АНКУ- ПРО- ВАННЫХ				

Изм. № дубликата

Изм. № подлинника