

УЧЕНО КОС

УДК 621.315.68

Группа Е78

АВИАЦИОННЫЙ СТАНДАРТ

ОСТ 1 13340-78

ЛАМЕЛИ
Конструкция

На 3 страницах

Взамен 4160А

ОКП 75 9580

Распоряжением Министерства от 27 сентября 1978 г.

№ 087-16

дата введения 1979-07-01

1. Настоящий стандарт распространяется на ламели для подсоединения электрических проводов к переходным стойкам.

2. Конструкция и размеры ламелей должны соответствовать указанным на черт. 1 и 2.

№ изм.	2	3	4	6	5	6
№ изв.	9185	10236	11264	12721	12736	13288

Инв. № дубликата	
Инв. № подлинника	3774

$\sqrt{R_z} 80(\sqrt{ })$

Исполнение 1

Исполнение 2
Остальное - см. черт. 1

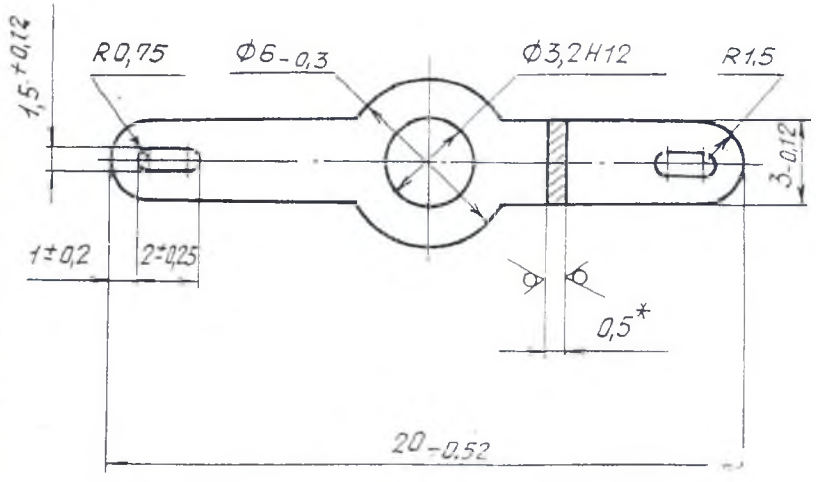

Черт. 1

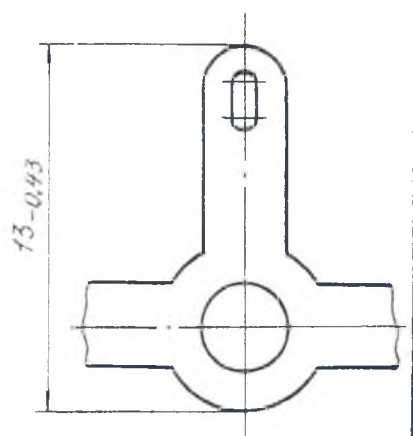

Черт. 2

Инв. № дубликата	Инв. № подлинника	3774	1	2	3	4	5	6	№ изм.	№ изв.	8550	9185	10236	11264	12736	13288

3. Материал: лента ДПРНП НД Л63 ГОСТ 2208-2007.
4. Неуказанные предельные отклонения размеров, формы и расположения поверхностей - по ОСТ 1 00022-80.
5. Покрытие: Н1-3.0-Вк(99,8)6-9 по ОСТ 1 90172-83. Допускается 03-6.опл.
6. Маркировать обозначение и клеймить окончательную приемку на бирке для партии деталей.
7. Масса: исполнения 1 - 0,27 г, не более; исполнения 2 - 0,34 г, не более.
8. Коды ОКП:
 - для исполнения 1 - 75 9588 7421 08;
 - для исполнения 2 - 75 9588 7422 07.
9. Технические условия - по ОСТ 1 00909-78.

Пример наименования и обозначения ламели исполнения 2:
Ламель 2-ОСТ 1 13340-78

* Размер для справок

ЛИСТ РЕГИСТРАЦИИ ИЗМЕНЕНИЙ

№ изм.	Номера страниц				Номер "Изв. об изм."	Подпись	Дата	Срок введения изменения
	изме- ненных	замене- нных	новых	анну- лиро- ванных				
Переиздан с учетом изменений № 1, 2, 3, 4, 5, 6.								

Инв. № дубликата	
Инв. № подлинника	3774