

УДК 621.882.6:621.643.4

Группа Г18

ОТРАСЛЕВОЙ СТАНДАРТ

ОСТ 1 12891-77

БОЛТЫ

Конструкция и размеры

На 3 страницах

Введен впервые

ОКП 75 9510

Распоряжением Министерства от 8 декабря 1977 г. № 087-16
срок введения установлен с 1 июля 1978 г.

Несоблюдение стандарта преследуется по закону

1. Настоящий стандарт распространяется на болты для лент в сборе.

Издание официальное

ГР 8057248

Перепечатка воспрещена

№ изм.
№ изв.1
77862
102393
11542Изм. № дубликата
Изм. № подлинника

3485

2. Конструкция, размеры и коды ОКП болтов должны соответствовать указанным на чертеже и в таблице.

3,2/

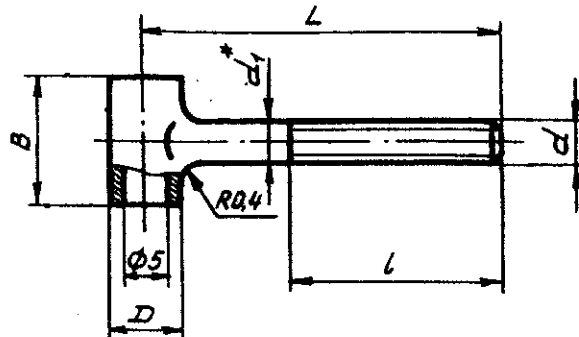

Размеры, мм

Типо-размер	Код ОКП	D	d	d ₁	L	l	B	Масса 1000 шт., кг
1	75 9516 6501 10	10	M6-6e-R	6	70	50	18	18
2	75 9516 6502 09	12	M8-6e-R	8	90	65	22	34

3. Материал: сталь марки 10X11H23T3MP-ВД (X12H22T3MP-ВД, ЭП33-ВД) ТУ 14-1-312-72.

4. Термическая обработка: $\sigma_B \geq 1000$ МПа (100 кгс/мм²).

5. Неуказанные предельные отклонения размеров - по ОСТ 1 00022-80.

6. Фаска и сбеги резьбы при угле заборной части инструмента 30° - по ОСТ 1 00010-81.

7. Маркировать обозначение и клеймить окончательную приемку на бирке.

8. Технологические указания по изготовлению болта приведены в приложении к ОСТ 1 10063-71.

9. Технические условия - по ОСТ 1 00514-71.

Пример наименования и обозначения болта типоразмера 1:

Болт 1-ОСТ 1 12891-77

* Размер для справок.

№ изм. 3
№ изв. 11542
10239
7785

№ дубликата 3485
№ свидетельства

