

УДК 621.3.035.5-758

Группа Е78

ОТРАСЛЕВОЙ (АВИАЦИОННЫЙ) СТАНДАРТ

ОСТ 1 10468-71

На 4 страницах

Взамен 6229А

КРЫШКИ Конструкция и размеры

ОКП 75 9580

Распоряжением Министерства от 24 декабря 1971 г.

№ 087-16

дата введения 1972-03-01

1. Конструкция, размеры и коды ОКП крышек должны соответствовать указанным на рисунке и в таблице.

Инв. № дубликата	Инв. № подлинника	1	2	3	4	5	6	7
		Лит.изм.	№ изм.	№ изм.	№ изм.	№ изм.	№ изм.	№ изм.
		6199	8034	8785	10522	11697	12596	13720

370



√ Ra 1,6

№ изм.	1	2	3	4	7
№ изв.	6199	8034	8785	10522	13720

Изм. № дубликата	370
Изм. № подлинника	

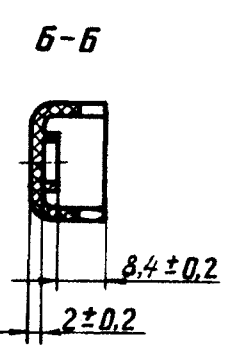
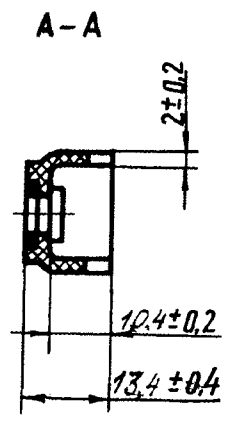
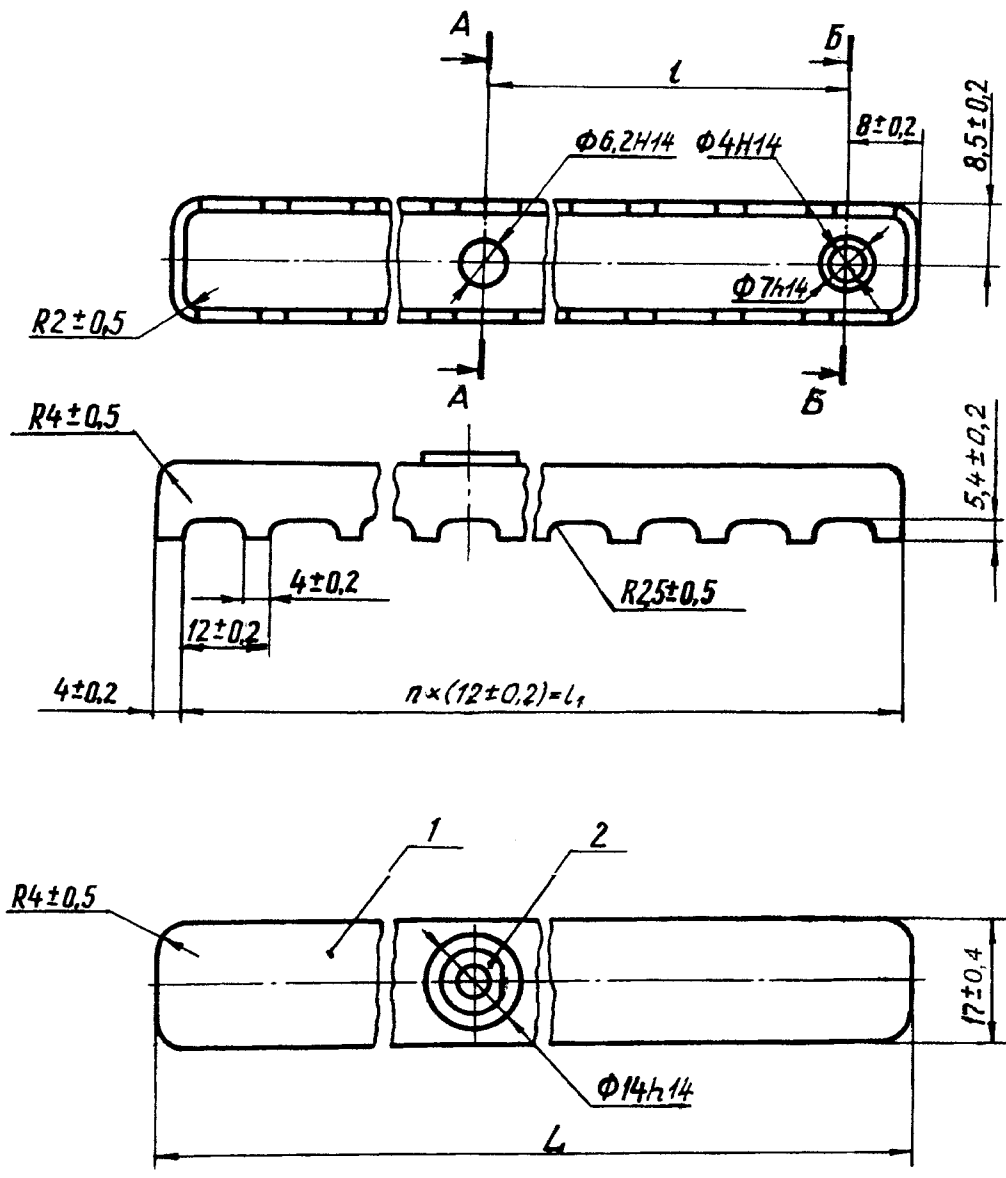

Инв. № дубликата	
Инв. № подлинника	370

№ изм.	1	2	3	4	5	6	7				
№ изв.	6199	8034	8785	10522	11697	12596	13720				

Размеры, мм

Типо-размер	Код ОКП	L		l	l ₁	Кол. пазов n	Поз. 1 Крышка	Поз. 2 Шайба	Масса, г, не более
		Номинал.	Пред. откл.	Пред. откл. +0,2	Количество				
					1	1			
		Обозначение							
1	75 9588 1221 05	28	+0,4	12	24	2	Прессматериал АГ-4В по ГОСТ 20437-89 Заменители ДСВ-2-0 ГОСТ 17478-95, АГ-4С ГОСТ 20437-89	ОСТ 1 13348-78	6,8
2	75 9588 1222 04	40			36	3			8,9
3	75 9588 1223 03	52	24	48	4	10,0			
4	75 9588 1224 02	76		72	6	13,2			
5	75 9588 1225 01	100	+0,6	48	96	8			16,9
6	75 9588 1226 00	124			120	10			19,8

2. Термообработку проводить после прессования в течение 2 ч при температуре $(170 \pm 5)^\circ\text{C}$.

3. При литьевом прессовании допускается укладывать в пресс-форму под арматуру в качестве армирующего материала окрашенный пресс-материал АГ-4В в объеме не более 30 %. При этом цвет материала может быть разнотонным.

4. Литьевой уклон - 1° .

5. Неуказанные предельные отклонения размеров, допуски формы и расположения поверхностей - по ОСТ 1 00022-80.

6. Маркировать обозначение крышки и клеймить окончательную приемку на бирке.

7. Технические условия - по ОСТ 1 00909-78.

Пример наименования и обозначения крышки типоразмера 5:

Крышка 5-ОСТ 1 10468-71

