

УДК 621.3.035.5

Группа Е78

# ОТРАСЛЕВОЙ (АВИАЦИОННЫЙ) СТАНДАРТ

## КОЛОДКИ КЛЕММНЫЕ ОДНОРЯДНЫЕ Конструкция и размеры

ОСТ 1 10466-71

На 4 страницах

Взамен 6227А

ОКП 75 9580

Распоряжением Министерства от 24 декабря 1971 г.

№ 087-16

дата введения 1972-03-01

1. Конструкция, размеры и коды ОКП колодок должны соответствовать указанным на рисунке и в таблице.

Издание официальное

ГР 560 от 11.01.72

Перепечатка воспрещена



Лит. изм.	а	2	3	4	5	6	7	8
№ изм.	5275	6199	8033	8785	10522	11697	12596	13720

Инв. № дубликата	
Инв. № подлинника	368

√Ra 1,6 (√)

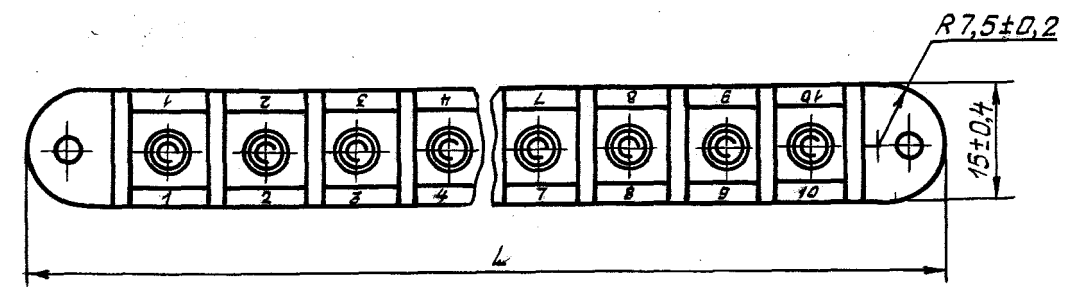
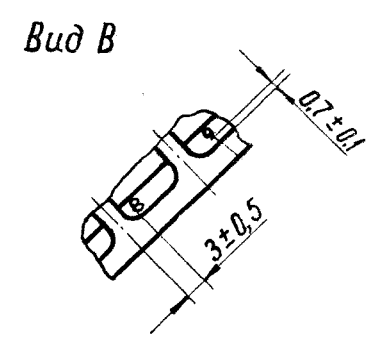
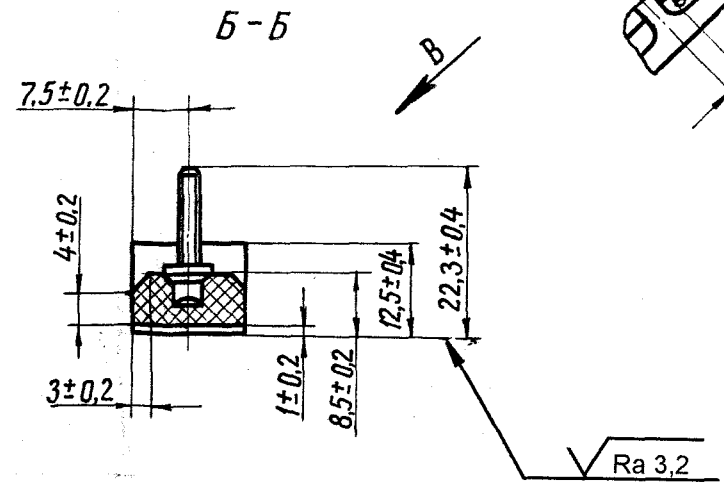
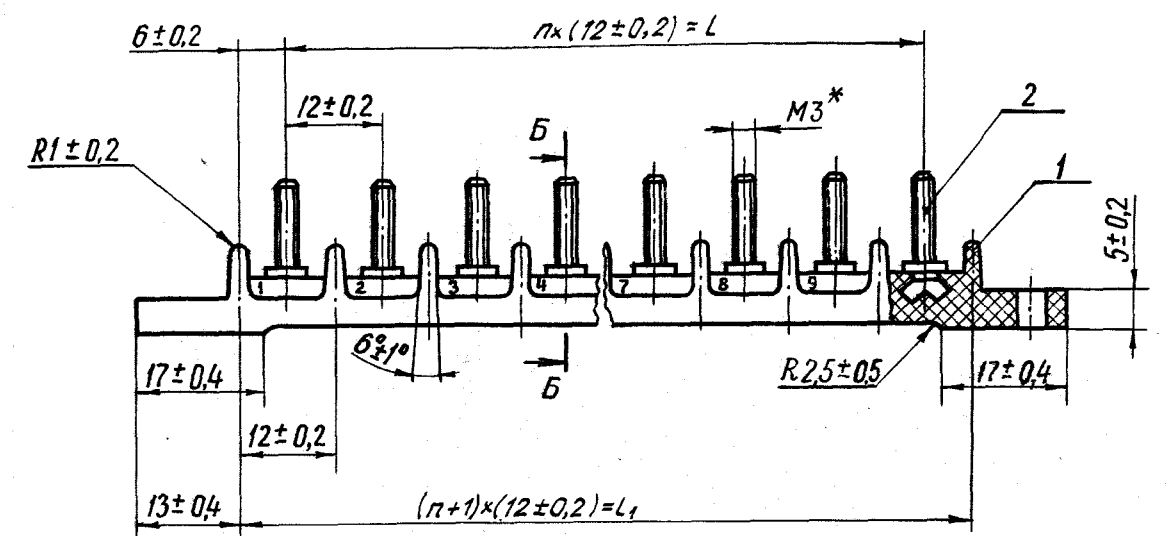
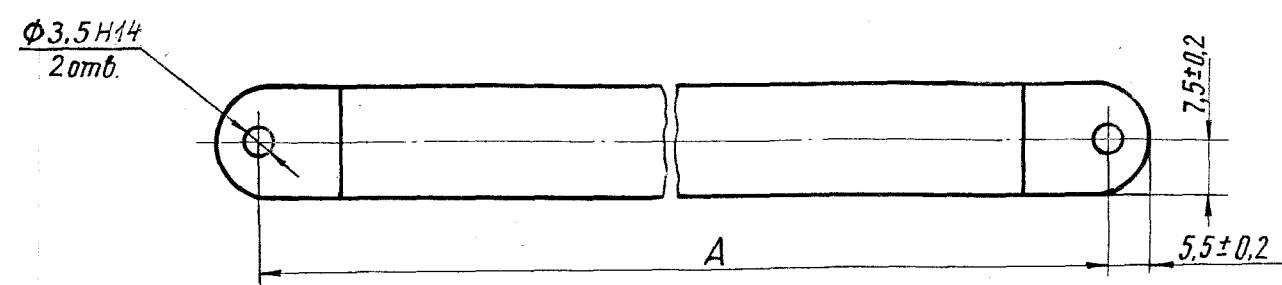

Размеры, мм

Типо-размер	Код ОКП	L		Пред. откл. ±0,2	A	Поз. 1 Основание	Поз. 2 Клемма		Масса, г, не более	
		Но-мие.	Пред. откл.				Обозна-чение	Кол.		
1	75 9588 1191 05	50	+0,4	12	24	39	3-ОСТ 1 18349-78	2	1	11,0
2	75 9588 1192 04	62		24	36	51		3	2	13,5
3	75 9588 1193 03	74		36	48	63		4	3	18,0
4	75 9588 1194 02	98		60	72	87		6	5	25,9
5	75 9588 1195 01	122	±0,6	84	96	111		8	7	31,2
6	75 9588 1196 00	146		108	120	135		10	6	41,0

Лит. изм.	а	2	3	4	5	6	7	8
№ изв.	5275	6199	8088	8786	10522	11697	12596	13720

Инв. № дубликата	368
Инв. № подлинника	

\* Размер для справок.

2. Термообработку проводить после прессования в течение 2 ч при температуре  $(170 \pm 5)^\circ\text{C}$ .

3. При литьевом прессовании допускается укладывать в пресс-форму под арматуру в качестве армирующего материала окрашенный пресс-материал АГ-4В в объеме не более 30 %. При этом цвет материала может быть разнотонным.

4. Литейный уклон -  $1^\circ$ .

5. Неуказанные предельные отклонения размеров, допуски формы и расположения поверхностей - по ОСТ 1 00022-80.

6. Маркировать прессованием номера клемм. Шрифт - 1-2,5 по ОСТ 1 00312-78. Выдуклость цифр 0,20-0,25 мм.

7. Маркировать обозначение колодки и клеймить окончательную приемку на бирке.

8. Технические условия - по ОСТ 1 00909-78.

Пример наименования и обозначения клеммной однорядной колодки типоразмера 5:

Колодка 5-ОСТ 1 10466-71

Инв. № дубликата								
	368							
Инв. № подлинника								
№ зм.	2	3	4	5	6	8		
№ зм.	6199	8033	8785	10522	11697	13720		

ЛИСТ РЕГИСТРАЦИИ ИЗМЕНЕНИЙ

№ изм.	Номера страниц				Номер "Изв. об изм."	Подпись	Дата	Срок введения изменения
	изме- ненных	замене- нных	новых	анну- лиру- емых				
Переиздан с учетом изменений № 1, 2, 3, 4, 5, 6, 7, 8.								

Изм. № дубликата	
Изм. № подлинника	368