

УДК 621.643.4.063

Группа Г18

ОТРАСЛЕВОЙ СТАНДАРТ

ТРОЙНИКИ ФЛАНЦЕВЫЕ
ГЕРМЕТИЗИРУЕМЫЕ
Конструкция и размеры

ОСТ 1 10366-72

На 5 страницах

Введен впервые

ОКП 75 9510

Распоряжением Министрства от 22 декабря 1972 г. № 087-16
срок введения установлен с 1 января 1974 г.

Несоблюдение стандарта преследуется по закону

1. Настоящий стандарт распространяется на фланцевые тройники, предназначенные для соединений трубопроводов по внутреннему копусу.

Лит. изм.
№ изв.1
86282
11776Изм. № дубликата
Изм. № подлинника

1091

2. Конструкция и размеры фланцевых тройников должны соответствовать указанным на чертеже и в таблице.

Rz40/ ✓

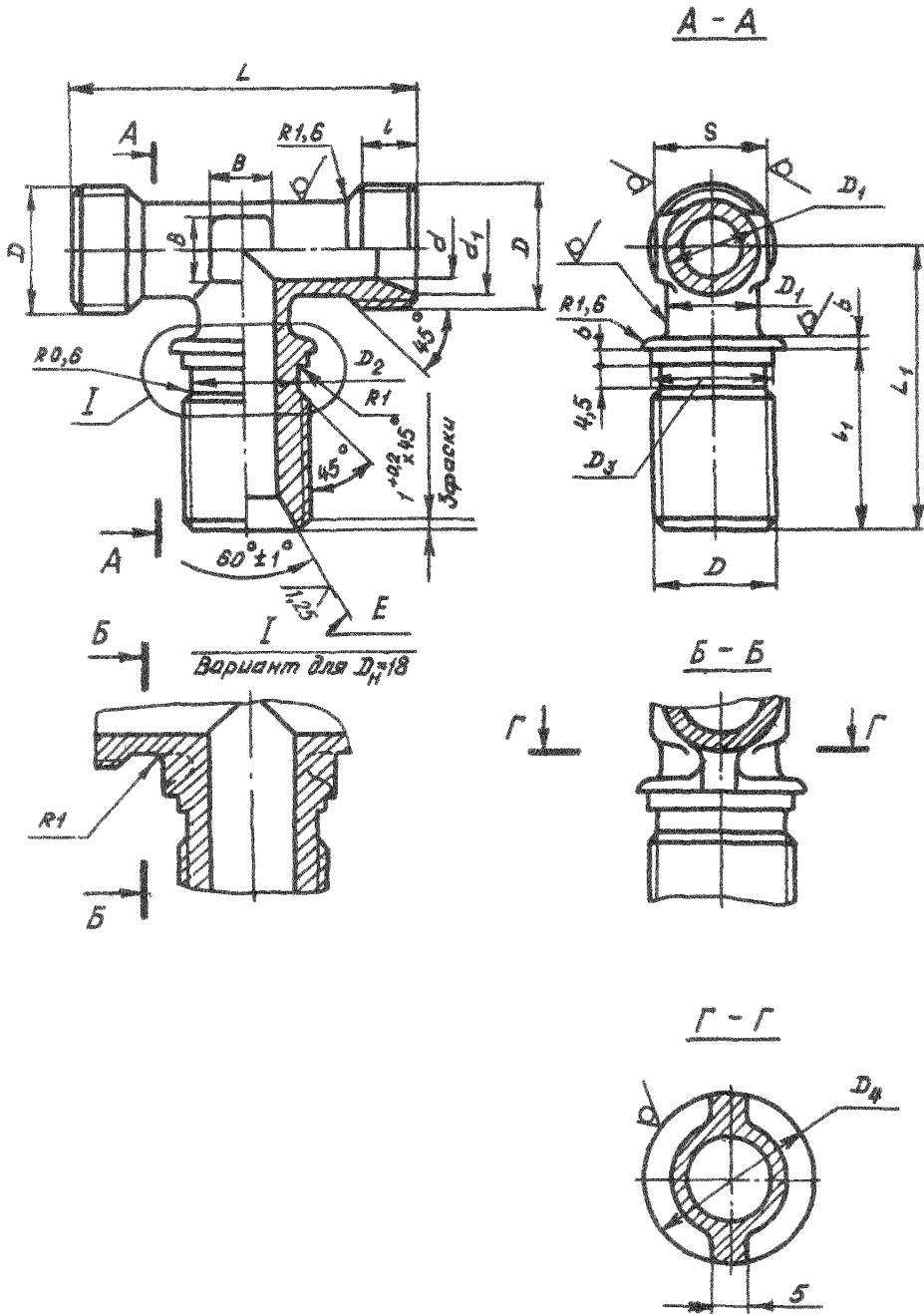

Дат. изм.	2
№ изв.	1.1776

Изм. № дубликата	1081
Изм. № подлинника	

Ив. № дубликата

Ив. № подлинника

1091

Лит.изм.

2

№ изв.

11776

Размеры, мм

Наружный диаметр трубы D_H	d	$d_1 \pm 0,2$	D	D_1	D_2	D_3	D_4	S	l	l_1	L	L_1	b	b_1	B	Масса 100 шт., кг																		
6	4	11,0	MR14x1,5	9	11,8	14,2	17	12	9	28,0	50	40	1,5	1,5	5	3,66																		
8	6	13,0	MR16x1,5	11	13,8	16,2	19	14								28,5	52	42	2,0	2,0	7	4,88												
10	8	15,0	MR18x1,5	13	15,8	18,2	22															17	54	45	2,5	2,5	9	6,21						
12	10	17,0	MR20x1,5	15	17,8	20,2	24																					19	56	48	3,0	3,0	10	7,64
14	12	19,0	MR22x1,5	17	19,8	22,2	26																											27
16	14	21,0	MR24x1,5	19	21,8	24,2	28	22	11	32,0	66	48	4,0	4,0	15	11,02																		
18	16	24,0	MR27x1,5	22	24,8	27,2	31	24								12	33,0	68	52	4,5	4,5	17	13,20											
20	18	27,0	MR30x1,5	24	27,8	30,2	34	30	12	34,0	72	55	5,0	5,0	18	14,96																		
22	20	29,0	MR33x1,5	26	30,8	33,2	36									32	35,0	76	60	5,5	5,5	22	17,18											
25	23	32,0	MR36x1,5	29	33,8	36,2	40	32	13	37,0	80	62	6,0	6,0	25	20,80																		
28	26	35,0	MR39x1,5	32	36,8	39,2	43									36	90	84	65	6,5	6,5	28	24,70											
30	28	35,5		34				94	68	7,0	7,0	32	27,38																					
32	30	38,0	MR42x1,5	37	39,8	42,2	48	41	13	90	70	7,0	7,0	30	29,92																			
34	32	41,0	MR45x1,5	39	42,8	45,2	51								47	94	74	7,5	7,5	32	32,70													
36	34	44,0	MR48x1,5	41	45,8	48,2	54	46	13	37,5	98	70	8,0	8,0	30	35,62																		
38	36			43												104	75	8,5	8,5	32	38,92													
40	38	48,0	MR52x1,5	45	49,8	52,2	58	50	13	37,5	104	75	9,0	9,0	32	42,60																		
42	40			47												108	79	9,5	9,5	32	46,00													

ОСТ 1 10366-72 Стр. 3

