

УДК 621.643.4.062

Группа Г18

# ОТРАСЛЕВОЙ СТАНДАРТ

ОСТ 1 10336-72

## УГОЛЬНИКИ ВВЕРТНЫЕ ПЕРЕХОДНЫЕ Конструкция и размеры

На 8 страницах

Введен впервые

ОКП 75 9510

Проверено в 1989 г.

Проверено в 1984 г.

Распоряжением Министерства от 22 декабря 1972 г.

№ 087-16

срок введения установлен с 1 января 1974 г.

Несоблюдение стандарта преследуется по закону

1. Настоящий стандарт распространяется на свертные переходные угольники, предназначенные для соединений трубопроводов по наружному конусу.

Лит. изм.	1	2	3	4
№ изв.	5082	6614	9206	11179

Инв. № дубликата	
Инв. № подлинника	1128

2. Ввертные переходные угольники могут изготавливаться в двух исполнениях.

3. Конструкция и размеры ввертных переходных угольников исполнения 1 должны соответствовать указанным на черт. 1 и в табл. 1.

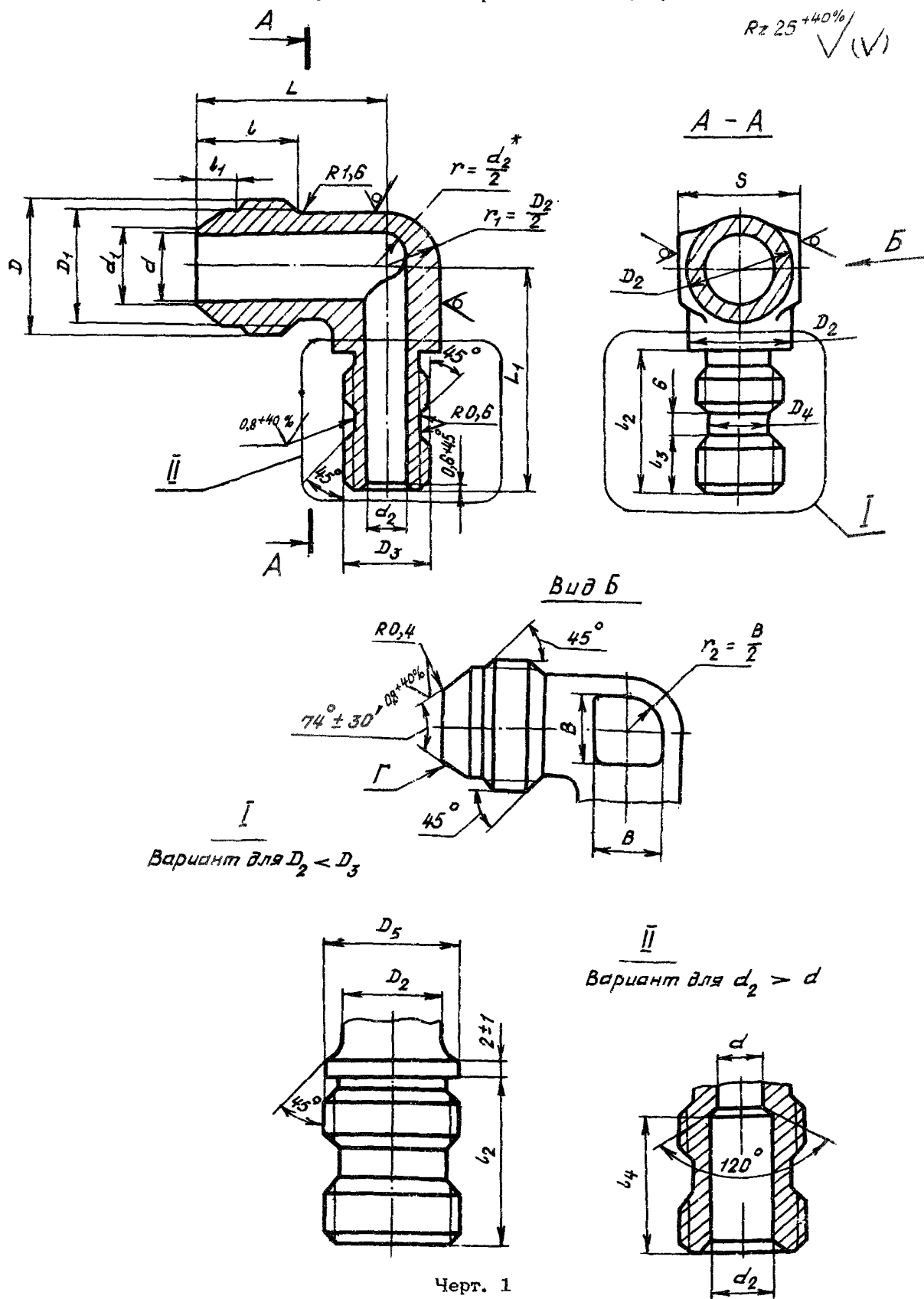

Черт. 1

\* При  $d_2 > d$  радиус  $r = \frac{d}{2}$ .

Инв. № дубликата	1128
Инв. № подлинника	
Лит. изм.	1
№ изв.	5682
	6614
	9206
	2
	3

Таблица 1

Размеры, мм

Наружный диаметр труб $D_H$	$d$	$d_1$	$D$	$D_1$	$D_2$	$l$	$l_1$	Наружный диаметр труб $D_{H1}$	$d_2$	$D_3$	$D_4$ Поле допуска H11	$D_5$	$S$	$l_2$	$l_3$	$l_4$	$L$	$L_1$	$B$	Масса 100 шт., кг
6	3,7	4,6	MR12x1	10,5	10	13	5,5	8	5,5	MR12x1,5	9,6	12	12	25	8	19	23	38	6	2,54
								10	7,5	MR14x1,5	11,6	14						39		2,88
								12	9,5	MR16x1,5	13,6	16						42		3,48
8	5,5	6,6	MR14x1	12,5	12	13	5,5	6	3,7	MR10	7,6	-	14	24	7	-	24	33	7	2,33
								10	7,5	MR14x1,5	11,6	14						39		3,25
								12	9,5	MR16x1,5	13,6	16						42		3,96
								14	11,5	MR20x1,5	17,6	20						46		5,30
10	7,5	8,8	MR16x1	14,5	14	14	5,0	6	3,7	MR10	7,6	-	17	24	7	-	26	34	9	2,50
								8	5,5	MR12x1,5	9,6	-						35		3,03
								12	9,5	MR16x1,5	13,6	16						42		4,44
								14	11,5	MR20x1,5	17,6	20						46		5,74
12	9,5	10,8	MR20x1,5	17,8	16	17	6,5	6	3,7	MR10	7,6	-	19	25	8	-	31	36	10	4,02
								8	5,5	MR12x1,5	9,6	-						39		4,38
								14	11,5	MR20x1,5	17,6	20						47		6,90
								16	13,5	MR22x1,5	19,6	22						50		7,50
14	11,5	12,8	MR22x1,5	19,8	18	17	6,0	8	5,5	MR12x1,5	9,6	-	22	25	8	-	33	37	13	4,74
								10	7,5	MR14x1,5	11,6	-						39		5,51
								12	9,5	MR16x1,5	13,6	-						47		7,95
								16	13,5	MR22x1,5	19,6	22						50		9,26
16	13,5	14,8	MR24x1,5	21,8	20	18	6,5	10	7,5	MR14x1,5	11,6	-	22	25	8	-	35	38	15	5,27
								12	9,5	MR16x1,5	13,6	-						40		6,04
								14	11,5	MR20x1,5	17,6	-						42		7,92
								18	15,5	MR24x1,5	21,6	24						50		10,01
18	15,5	16,8	MR27x1,5	24,8	22	18	7,0	12	9,5	MR16x1,5	13,6	-	24	27	9	-	37	41	17	6,75
								14	11,5	MR20x1,5	17,6	-						43		8,61
								16	13,5	MR22x1,5	19,6	-						52		9,03
								20	17,0	MR27x1,5	24,6	27						55		12,51
								22	19,0	MR30x1,5	27,6	30						55		14,68
								25	22,0											12,06

№ изм. 4  
№ изм. 11179  
2 6614 9206

Изм. № дубликата 1128  
Изм. № подлинника

Продолжение табл. 1

Размеры, мм

Наружный диаметр труб $D_H$	$d$	$d_1$	$D$	$D_1$	$D_2$	$l$	$l_1$	Наружный диаметр труб $D_{H1}$	$d_2$	$D_3$	$D_4$ Поле допуска $h11$	$D_5$	$S$	$l_2$	$l_3$	$l_4$	$L$	$L_1$	$B$	Масса 100 шт., кг
22	19,0	20,5	MR33x2	30,0	27	22	8,5	16	13,5	MR 22x1,5	19,6	-	27	29	10	-	43	46	21	10,82
								18	15,5	MR 24x1,5	21,6			31	12					48
								20	17,0	MR 27x1,5	24,6	30	33	13	28	56	14,50			
								25	22,0	MR 30x1,5	27,6		33	14		59	16,75			
								28	25,0	MR 33x1,5	30,6		33	14		59	16,75			
28	25,0	26,5	MR39x2	36,0	34	23	9,5	22	19,0	MR 30x1,5	27,6	-	36	33	13	-	48	61	26	18,48
								25	22,0	MR 30x1,5	27,6			33	13					52
								30	27,0	MR 36x1,5	33,6	36	35	15	30	64	23,00			
								32	28,0	MR 39x1,5	36,6	39	36	16		64	27,75			
								34	30,0	MR 39x1,5	36,6	39	36	16		64	27,75			
36	32,0	MR 42x1,5	39,6	42	36	16	65	27,71												
36	32,0	33,5	MR48x2	45,0	40	25	28	25,0	MR 33x1,5	30,6	-	41	34	14	-	54	58	30	25,59	

№ изм 4  
№ изв. 11179  
2 3  
6614 9206

Изм № дубликата 1128  
Изм № подлинника

4. Конструкция и размеры ввертных переходных угольников исполнения 2 должны соответствовать указанным на черт. 2 и в табл. 2.

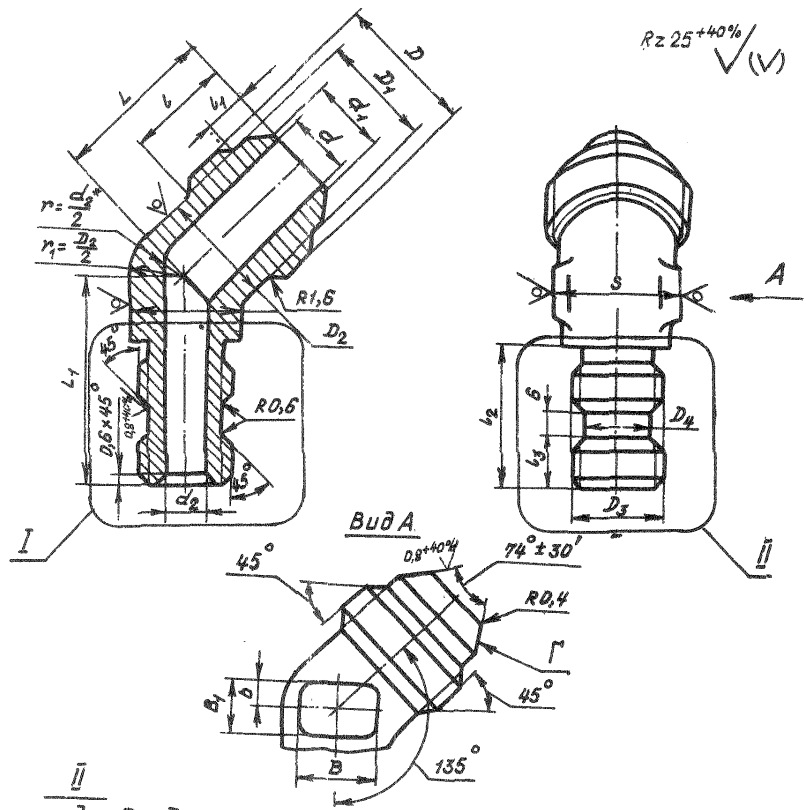

Вариант для  $D_2 < D_3$

Вариант для  $d_2 = d$

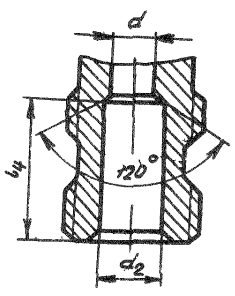
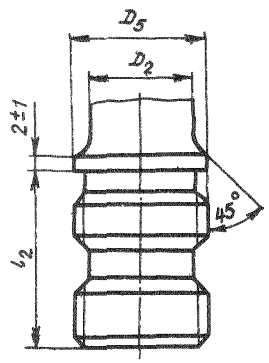

Черт. 2

\* При  $d_2 > d$  радиус  $r = \frac{d_2 - d}{2}$ .

Лит.зм.	1	2	3
№ изв.	5682	6614	9206
Инв. № дубликата	1128		
Инв. № оригинала			

Таблица 2

Размеры, мм

Наружный диаметр труб $D_H$	$d$	$d_1$	$D$	$D_1$	$D_2$	$l$	$l_1$	Наружный диаметр труб $D_{H1}$	$d_2$	$D_3$	$D_4$ Полое допуска $\Delta 11$	$D_5$	$S$	$l_2$	$l_3$	$l_4$	$L$	$L_1$	$b$	$B$	$B_1$	Масса 100 шт., кг
6	3,7	4,6	MR12x1	10,5	10	13	5,5	8	5,5	MR12x1,5	9,6	12	12	25	8	19	21	36	2	6	6	1,52
								10	7,5	MR14x1,5	11,6	14		37	2,06							
								12	9,5	MR16x1,5	13,6	16		40	2,59							
8	5,5	6,6	MR14x1	12,5	12	13	5,5	6	3,7	MR10	7,6	-	14	24	7	-	21	30	7	7	6	1,81
								10	7,5	MR14x1,5	11,6	14		36	2,30							
								12	9,5	MR16x1,5	13,6	16		39	2,78							
								14	11,5	MR20x1,5	17,6	20		43	4,07							
								16	13,5	MR22x1,5	19,6	22		44	4,58							
10	7,5	8,8	MR6x1	14,5	14	14	5,0	6	3,7	MR10	7,6	-	17	24	7	-	22	31	3	9	7	1,96
								8	5,5	MR12x1,5	9,6	-		32	2,18							
								12	9,5	MR16x1,5	13,6	16		39	3,11							
								14	11,5	MR20x1,5	17,6	20		43	4,31							
								16	13,5	MR22x1,5	19,6	22		44	4,84							
12	9,5	10,8	MR20x1,5	17,8	16	17	6,5	8	5,5	MR12x1,5	9,6	-	19	25	8	-	26	32	4	10	9	3,08
								10	7,5	MR14x1,5	11,6	20		42	5,10							
								14	11,5	MR20x1,5	17,6	22		43	5,64							
								16	13,5	MR22x1,5	19,6	24		46	6,36							
								18	15,5	MR24x1,5	21,6	24		48	7,06							
14	11,5	12,8	MR22x1,5	19,8	18	17	6,0	10	7,5	MR14x1,5	11,6	-	22	25	8	-	28	32	13	9	10	3,74
								12	9,5	MR16x1,5	13,6	-		34	4,08							
								16	13,5	MR22x1,5	19,6	22		42	5,82							
								18	15,5	MR24x1,5	21,6	24		45	6,61							
16	13,5	14,8	MR24x1,5	21,8	20	18	6,5	10	7,5	MR14x1,5	11,6	-	24	25	8	-	30	33	15	10	15	4,39
								12	9,5	MR16x1,5	13,6	-		35	4,82							
								14	11,5	MR20x1,5	17,6	-		37	5,94							
								18	15,5	MR24x1,5	21,6	24		45	7,06							
18	15,5	16,8	MR27x1,5	24,8	22	18	7,0	12	9,5	MR16x1,5	13,6	-	24	27	9	-	31	35	17	10	17	5,51
								14	11,5	MR20x1,5	17,6	-		37	6,63							
								16	13,5	MR22x1,5	19,6	-		46	8,83							
								20	17,0	MR27x1,5	24,6	27		49	10,49							
								25	22,0	MR30x1,5	27,6	30		51	12,15							

№ изм 4  
№ изв 9206 11179  
2 6614 9206  
3 9206 11179

№ дубликата 1128  
№ подлинника

Продолжение табл. 2

Размеры, мм

Наружный диаметр труб $D_H$	$d$	$d_1$	$D$	$D_1$	$D_2$	$l$	$l_1$	Наружный диаметр труб $D_{H1}$	$d_2$	$D_3$	$D_4$ Поле допуска $h 11$	$D_5$	$S$	$l_2$	$l_3$	$l_4$	$L$	$L_1$	$b$	$B$	$B_1$	Масса 100 шт., кг		
22	19,0	20,5	MR33x2	30,0	27	22	8,5	16	13,5	MR 22x1,5	19,6	-	27	29	10	-	36	39	6	21	12	8,19		
								18	15,5	MR 24x1,5	21,6			41	8,70									
								20	17,0	MR 27x1,5	24,6			46	9,97									
								25	22,0	MR 30x1,5	27,6			50	9,74									
								28	25,0	MR 33x1,5	30,6			52	11,10									
28	25,0	26,5	MR 39x2	36,0	34	23	9,5	22	19,0	MR 30x1,5	27,6	-	36	33	13	-	41	53	8	14	13,88			
								25	22,0					44	12,23									
								30	27,0	MR 36x1,5	33,6			36	35						15	56	15,25	
								32	28,0	MR 39x1,5	36,6			39	36						16	30	56	16,91
								34	30,0														57	14,61
								36	32,0	MR 42x1,5	39,6			42	36						16	30	57	17,34
36	32,0	33,5	MR 48x2	45,0	40	25	28	25,0	MR 33x1,5	30,6	-	41	34	14	-	46	47	10	30	19	23,76			

5. Материал, штамповка из титановых сплавов ВТЗ-1, ВТ6.

6. Предельные отклонения размеров необрабатываемых поверхностей - по ОСТ 1 41187-78, класс точности 5.

7. Термическая обработка: отжечь, группа контроля 5 ОСТ 1 00021-78.

8. Резьба - по ОСТ 1 00105-83, поле допуска - 6e

9. Проточка и фаски резьбы - по ОСТ 1 00010-81

10. Неуказанные предельные отклонения размеров, формы и расположения поверхностей - по ОСТ 1 00022-80

11. Допуск радиального биения поверхности  $D_4$  относительно оси резьбы  $D_3$  - не более 0,08 мм.

12. Допуск радиального биения поверхности  $\Gamma$  относительно оси

резьбы  $D$  для угольников:

- с резьбой до MR 24x1,5 - не более 0,05 мм;
- с резьбой свыше MR 24x1,5 - не более 0,07 мм

13. Покрытие Ан Окс 2-3\*.

14. Маркировать и клеймить - по ОСТ 1 00537-72.

15. Технические условия - по ОСТ 1 00537-72.

16. Для обозначения свертных угольников из сплава ВТ6 принят код "1"

Пример наименования и обозначения свертного переходного угольника исполнения 1 к трубопроводам  $D_H = 12$  мм и  $D_{H1} = 8$  мм из сплава ВТЗ-1

Угольник свертной переходной 1-12-8-ОСТ 1 10336-72

То же из сплава ВТ6

Угольник свертной переходной 1-12-8-1-ОСТ 1 10336-72

\* По действующему в отрасли документу.

№ инв 4  
№ 133 11179  
2 6614 8208 3

№ инв дубликата 1128  
№ инв подлинника

## ЛИСТ РЕГИСТРАЦИИ ИЗМЕНЕНИЙ

№ изм.	Номера страниц				Номер "Изв. об изм."	Подпись	Дата	Срок введения изменения
	изме- ненных	замене- нных	новых	анну- лиро- ванных				
1.	125	-	-	-	5882	Караськов		
2.	177	-	-	-	6614	Караськов	30.01.77	01.07.77
3.	177	-	8	-	9206	Караськов	25.02.85	01.01.86

1128

Изм. № 1128

Изм. № 1128