

СССР

ОТРАСЛЕВЫЕ СТАНДАРТЫ

**СОЕДИНЕНИЯ ТРУБОПРОВОДОВ ФЛАНЦЕВЫЕ
ИЗ СТАЛИ ДЛЯ ВОЗДУШНЫХ СИСТЕМ**

ОСТ 1 10078-71 —

ОСТ 110093-71

Издание официальное

2. Конструкция и размеры муфт должны соответствовать указанным на чертеже и в таблице.

3,2/

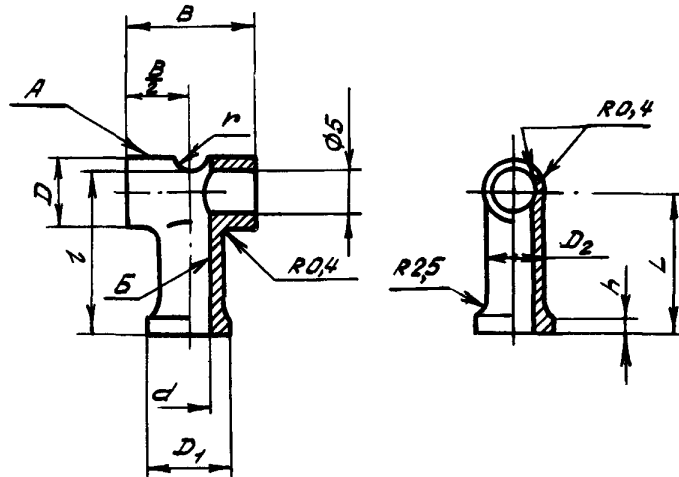

Размеры, мм

Типо-размер	Обозначение	Приме-няе-мость	D	D ₁	D ₂	d	L	z	B	h	r	Масса 1000 шт. кг
1	1-ОСТ 1 10092-71		10	12	9	6,5	18	20,5	18	3		10
2	2-ОСТ 1 10092-71		12	14	11	8,5	25	27,5	22	4		19

Пример условного обозначения муфты типоразмера 1:

Муфта 1-ОСТ 1 10092-71

3. Материал: сталь марки 10Х11Н23ТЗМР-ВД (Х12Н22ТЗМР-ВД, ЭПЗЗ-ВД) или 10Х11Н23ТЗМР (Х12Н22ТЗМР, ЭПЗЗ) по ТУ 14-1-312-72.

4. Неуказанные предельные отклонения размеров - по ОСТ 1 000 22-80.

5. Неперпендикулярность поверхности А относительно оси поверхности Б - не более 0,2 мм.

6. Маркировать обозначение муфты и клеймить окончательную приемку на бирке.

7. Технологические указания по изготовлению муфты приведены в обязательном приложении к настоящему стандарту.

8. Технические условия - по ОСТ 1 00514-71.

* По действующим отраслевым докумен.

2

в

Лит.изм.

5647

№ изв.

10394

166

Инв. № дубликата

Инв. № подлинника

ТЕХНОЛОГИЧЕСКИЕ УКАЗАНИЯ
ПО ИЗГОТОВЛЕНИЮ МУФТЫ

1. Муфту изготавливать методом штамповки.

Припуск на механическую обработку должен быть не менее 2 мм кругом.

Температурный интервалковки от 1080 до 950 °С, охлаждение - на воздухе.

Суммарная деформация - не более 65 % за один нагрев при штамповке на молоте или не более 35 % при штамповке на прессе.

Группа контроля III по ОСТ 1 90176-75.

2. Закалка заготовок: температура нагрева в печи без защитной атмосферы (1030±10) °С, выдержка - 2 ч, охлаждение - в масле.

3. Технологическое частичное старение - при температуре 750 - 780 °С в течение 10 ч.

4. Механическая обработка - в соответствии с настоящим стандартом.

Примечание. Окончательное старение в сборе (ОСТ 1 10087-71).

№ изм.	2
№ изв	10394

Име. № дубликата	
Име. № подлинника	106

ЛИСТ РЕГИСТРАЦИИ ИЗМЕНЕНИЙ

Номер изме- нения	Номер листа (страницы)				Номер доку- мента	Подпись	Дата внесе- ния изм.	Дата введе- ния изм.
	изме- ненного	замене- нного	нового	аннули- рован- ного				
а	1,2				5647			
б	1-3				10394			

в. № дубликата	166
Инд. № подлинника	