

9688-82



ГОСУДАРСТВЕННЫЙ СТАНДАРТ  
СОЮЗА ССР

**НАКОНЕЧНИКИ КАБЕЛЬНЫЕ  
КОЛЬЦЕВЫЕ**

**КОНСТРУКЦИЯ И РАЗМЕРЫ**

**ГОСТ 9688—82**

**Издание официальное**



ГОСУДАРСТВЕННЫЙ КОМИТЕТ СССР ПО УПРАВЛЕНИЮ  
КАЧЕСТВОМ ПРОДУКЦИИ И СТАНДАРТАМ

Москва

## НАКОНЕЧНИКИ КАБЕЛЬНЫЕ КОЛЬЦЕВЫЕ

## Конструкция и размеры

Ring cable thimbles.  
Design and dimensions

ГОСТ

9688—82

ОКП 34 4900

Срок действия

с 01.01.84

до 01.01.94

Несоблюдение стандарта преследуется по закону

1. Настоящий стандарт устанавливает конструкцию и размеры кабельных кольцевых штампованных наконечников, предназначенных для оконцевания опрессовкой кабелей и проводов с медными жилами классов 2—6 по ГОСТ 22483—77 сечением от 1,0 до 2,5 мм<sup>2</sup>.

2. Конструктивное и климатическое исполнение наконечников, материал и покрытие должны соответствовать указанным в табл. 1.

Таблица 1

Конструктивное исполнение по ГОСТ 23061—80	Климатическое исполнение и категория размещения по ГОСТ 15150—69	Материал	Покрытие по ГОСТ 9.306—85
К	ОМ1	Медь марки М1 или М2 по ГОСТ 495—77	О-С(60)З.опл.
П	УХЛЗ, Т2	Латунь марки Л63 по ГОСТ 931—78 и ГОСТ 2208—75	09

Примечание. Допускается по согласованию с потребителем изготавливать наконечники с другим видом покрытия, для исполнения УХЛЗ — без покрытия.

3. Конструкция, обозначения, коды ОКП, размеры и масса наконечников должны соответствовать указанным на черт. 1, 2 и в табл. 2, 3.

Наконечник исполнения К

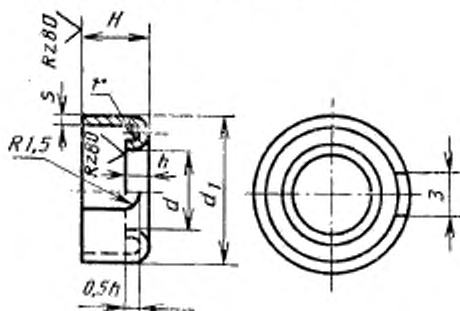

Черт. 1

Наконечник исполнения П

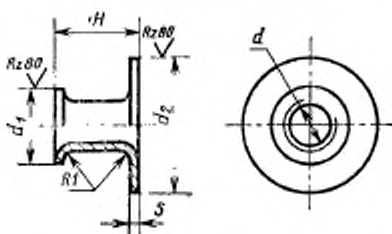

Черт. 2

1—3. (Измененная редакция, Изм. № 1).

4. Указания по закреплению наконечников на жилах кабелей и проводов приведены в приложении 1 и ГОСТ 10434—82.

5. Структура условного обозначения наконечников приведена в приложении 2.

Примеры условных обозначений

Наконечник номинальным сечением 1,5 мм<sup>2</sup>, для контактного стержня МЗ, конструктивного исполнения К, климатического исполнения ОМ1:

*Наконечник 1,5—3—К ОМ1 ГОСТ 9688—82*

Таблица 2

Размеры, мм

Обозначение	Код ОКП	Сечение жилы, мм <sup>2</sup>	Диаметр контактно-го стержня	d	d <sub>1</sub>	r	H		h	s	Расчетная масса 1000 шт., кг
							Номен.	Прод. откл.			
1,5—3-К ОМ1	34 4982 0621	1,0; 1,2;	M3	3,4	7,9	0,8	4,5	+0,3	1,5	0,3	0,30
1,5—4-К ОМ1	34 4982 0641	1,5	M4	4,5	8,9						0,35
1,5—5-К ОМ1	34 4982 0661		M5	5,5	9,9						0,39
2,5—3-К ОМ1	34 4982 0671		M3	3,4	9,5						0,58
2,5—4-К ОМ1	34 4982 0681	2,0; 2,5	M4	4,5	10,5	1,1	6,8	+0,3	1,8	0,4	0,62
2,5—5-К ОМ1	34 4982 0691		M5	5,5	11,5						0,87
2,5—6-К ОМ1	34 4982 0701		M6	6,4	12,5						1,1

Таблица 3

Размеры, мм

Обозначение	Код ОКП	Сечение жилы, мм <sup>2</sup>	Диаметр контактно-го стержня	d	d <sub>1</sub>	d <sub>2</sub>	H		s	Расчетная масса 1000 шт., кг
							Номен.	Прод. откл.		
1,5—3-ПУХЛЗ	34 4981 0021	1,0; 1,2;	M3	3,4	5,6	7,5	4,5	+0,3	0,5	0,20
1,5—3-ПТ2	34 4981 0022	1,5	M3	3,4	5,6	7,5			0,3	0,20
1,5—4-ПУХЛЗ	34 4981 0041		M4	4,5	6,6	8,5				0,21
1,5—5-ПУХЛЗ	34 4981 0061		M5	5,5	7,6	9,5				0,22
2,5—3-ПУХЛЗ	34 4981 0071		M3	3,4	5,1	9,5				0,23
2,5—3-ПТ2	34 4981 0072		M3	3,4	5,1	9,5				0,23
2,5—4-ПУХЛЗ	34 4981 0081	2,0; 2,5	M4	4,5	6,1	10,8	5,3	+0,3	0,4	0,24
2,5—5-ПУХЛЗ	34 4981 0091		M5	5,5	7,1	11,8				0,25
2,5—6-ПУХЛЗ	34 4981 0101		M6	6,4	8,1	12,8				0,26

**С. 4 ГОСТ 9688—82**

Наконечник номинальным сечением 1,5 мм<sup>2</sup>, для контактного стержня МЗ, конструктивного исполнения П, климатического исполнения Т2:

*Наконечник 1,5—3—П Т2 ГОСТ 9688—82*

- б. Остальные требования — по ГОСТ 23981—80.  
(Введен дополнительно, Изм. № 1).

### ТЕХНИЧЕСКИЕ УКАЗАНИЯ К ЗАКРЕПЛЕНИЮ КАБЕЛЬНЫХ НАКОНЕЧНИКОВ НА ЖИЛАХ ПРОВОДОВ И КАБЕЛЕЙ

Закрепление кабельных наконечников на жилах проводов и кабелей должно выполняться при помощи специальных клещей.

Требования к подготовке контактных поверхностей по ГОСТ 10134—82.

Основные размеры рабочих частей матриц и пуансонов указаны на черт. 1—4 и в табл. 1—4. Предельные отклонения размеров: отверстий — Н<sub>7</sub>, валов — h<sub>6</sub>, остальных — js12.

Основные размеры рабочей части  
матрицы для обжатия наконечников  
типа К (табл. 1)

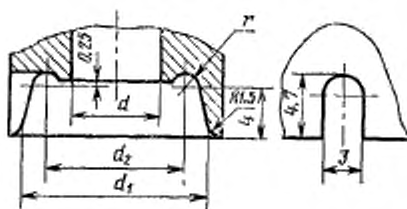

Черт. 1

Основные размеры рабочей части пуансона для  
обжатия наконечников типа К (табл. 2)

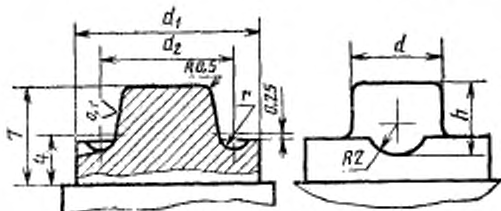

Черт. 2

Основные размеры рабочей части матриц  
для обжатия наконечников типа П (табл. 3)

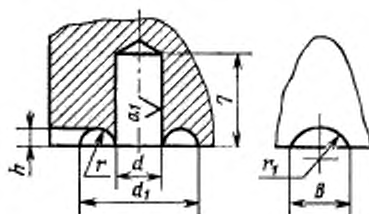

Черт. 3

Основные размеры рабочей части  
пуансона для обжатия наконечников  
типа П (табл. 4)

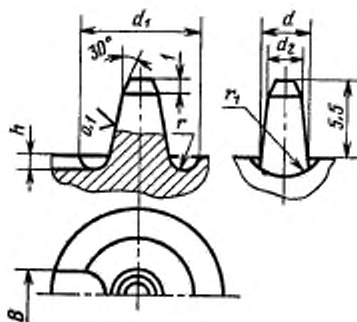

Черт. 4

Таблица 1

мм

Обозначение	$d$	$d_1$	$d_2$	$r$
1,5-3-К ОМ1	3,4	8,4	5,7	1,1
1,5-4-К ОМ1	4,5	9,4	6,7	
1,5-5-К ОМ1	5,5	10,4	7,7	
2,5-3-К ОМ1	3,4	10,0	6,5	1,5
2,5-4-К ОМ1	4,5	11,0	7,5	
2,5-5-К ОМ1	5,5	12,0	8,5	
2,5-6-К ОМ1	6,4	13,0	9,5	

Таблица 2

мм

Обозначение	$d$	$d_1$	$d_2$	$r$	$h$
1,5—3-К ОМ1	3	7,9	5,7	1,1	3,8
1,5—4-К ОМ1	4	8,9	6,7		
1,5—5-К ОМ1	5	9,9	7,7		
2,5—3-К ОМ1	3	9,5	6,5	1,5	4,2
2,5—4-К ОМ1	4	10,5	7,5		
2,5—5-К ОМ1	5	11,5	8,5		
2,5—6-К ОМ1	6	12,5	9,5		

Таблица 3

мм

Обозначение	$d$	$d_1$	$r$	$r_1$	$h$	$B$
1,5—3-П УХЛ3	3,2	7,0	0,90	2,15	0,90	3,5
1,5—4-П УХЛ3	4,5	8,0				
1,5—5-П УХЛ3	5,5	9,0				
2,5—3-П УХЛ3	3,4	8,6	1,25	2,30	1,25	4,0
2,5—4-П УХЛ3	4,5	9,6				
2,5—5-П УХЛ3	5,5	10,6				
2,5—6-П УХЛ3	6,4	11,6				

Таблица 4

мм

Обозначение	$d$	$d_1$	$d_2$	$r$	$r_1$	$h$	$B$
1,5—3-П УХЛ3	3,2	7,0	3,2	0,90	2,15	0,90	3,5
1,5—4-П УХЛ3	4,5	8,0	4,2				
1,5—5-П УХЛ3	5,5	9,0	5,2				
2,5—3-П УХЛ3	3,2	8,6	3,2	1,25	2,30	1,25	4,5
2,5—4-П УХЛ3	4,5	9,6	4,2				
2,5—5-П УХЛ3	5,5	10,6	5,2				
2,5—6-П УХЛ3	6,4	11,6	6,2				

(Измененная редакция, Изм. № 1).



## Структура условного обозначения наконечников



## ИНФОРМАЦИОННЫЕ ДАННЫЕ

1. РАЗРАБОТАН И ВНЕСЕН Министерством монтажных и специальных строительных работ СССР

## ИСПОЛНИТЕЛИ

Коротков Н. И., Ивановская Г. Н., Алексеенко В. Н., Яковенко Г. И.

2. УТВЕРЖДЕН И ВВЕДЕН В ДЕЙСТВИЕ Постановлением Государственного комитета СССР по стандартам от 09.11.82 № 4218
3. Периодичность проверки — 5 лет
4. ВЗАМЕН ГОСТ 9688—76

## 5. ССЫЛОЧНЫЕ НОРМАТИВНО-ТЕХНИЧЕСКИЕ ДОКУМЕНТЫ

Обозначение НТД, на который дана ссылка	Номер пункта, приложения
ГОСТ 9.306—85	2
ГОСТ 195—78	2
ГОСТ 931—78	2
ГОСТ 2208—75	2
ГОСТ 10434—82	1, Приложение 1
ГОСТ 15150—69	2
ГОСТ 22483—77	1
ГОСТ 23981—80	2,6

6. ПЕРЕИЗДАНИЕ [июль 1989 г.] с Изменением № 1, утвержденным в июне 1988 г. [ИУС 11—88]
7. Проверен в 1988 г. Срок действия продлен до 01.01.94 (Постановление Государственного комитета СССР по стандартам от 27.06.88 № 2368)

Редактор *М. Е. Искандарян*  
Технический редактор *Э. В. Митяй*  
Корректор *Г. Н. Чуйко*

Сдано в наб. 18.12.89 Подп. в печ. 06.04.90 0,75 усл. п. л. 0,75 усл. кр.-отт. 0,43 уч.-изд. л.  
Тир 5000 Цена 3 к.

---

Ордена «Знак Почета» Издательство стандартов, 123557, Москва, ГСП,  
Новопресненский пер., д. 3.

Вильнюсская типография Издательства стандартов, ул. Дарюс и Гирено, 39. Зак. 2581.